

CZT Nieuwsbrief

1	Knipkaart Enkhuizen Verslag Engelandreis	2	Welkom aan nieuwe leden	4	Manoeuvreren, deel 3 (slot)
		3	25-jaar CZT: plannen voor het feest	6	Achterpagina

Oktober 2001

Knipkaart Enkhuizen Verslag Engelandreis 7-9-2001 t/m 15-9-2001.

Het leek wel of we er twintig keer zijn langsgekomen: de sluisen bij Enkhuizen. Voor een sluispassage hoef je niet te betalen, maar toch: het gevoel dat we met een knipkaart voordeliger zouden zijn uitgeweest was geboren. Goedgeteld waren dat er drie keer tijdens de afgelopen Engelandreis, en nul keer 'Engeland'. Het weer was te slecht om de overtocht te wagen. Op het IJsselmeer en de Waddenzee bleek het al zwaar genoeg.

De eerste avond gingen we met drie schepen en 18 opvarenden van Twellegea naar Enkhuizen. Op de windmeter aan boord van de Noorderzon bleek een alarm te zitten; bij 35 knopen piepte ie en bij 40 knopen klonk een gefluit. Er viel veel te piepen en te fluiten die avond. Het spugen van enkele bemanningsleden hield daarmee gelijke tred. Albert verloor daarbij een deel van zijn tanden maar een reservesetje was snel gehaald. Dat was bij een oversteek naar de Engelse oostkust minder makkelijk geweest.

Als ik zeg drie schepen, dan klopt dat niet helemaal. De Friese afdeling was (onaangekondigd) ook verte-

genwoordigd met de Drommelsch. Zij bleken in Twellegea te liggen en hebben slechts twee en een halve dag kunnen meekomen. De derde dag waren we ze kwijt; ze zijn niet in Lemmer gearriveerd. Waarschijnlijk teveel D(r)ommelsch, was onze inschatting.

Na de eerste stop in Enkhuizen gingen we de volgende dagen achtereenvolgens naar Muiden, Volendam, via Enkhuizen naar Lemmer, door Friesland naar Staveren, Vlieland, Makkum, en voor de laatste maal via Enkhuizen weer naar de thuishaven. Voor de



Welkom aan nieuwe leden

Bert Trumpie, uit Den Haag. Ervaring met het zeilen: aanleggen, zeilmanoeuvres, normaal zelfstandig, marifoon. Heeft ervaring in de beroepsvaart (hogere zeevaartschool), daarom waarschijnlijk overal wel geweest (IJsselmeer, Noordzee, oceaan).

Robin Leenders, uit Landsmeer. Hij kan aanleggen, en beheerst de gewone zeilmanoeuvres. ervaring: meerjarige ervaring bij klassieke zeilraces als Muider-hardzeildagen etc. Wil binnen afzienbare tijd zelf een schip kopen, maar is eerst van plan om zijn theoretische kennis te vergroten.

Jan Zwartsenberg, uit Groningen. Zeilt al ruim 20 jaar. Volgt momenteel de opleiding Kleine Zeilvaart in Enkhuizen. Vooral ervaring met platbodems, maar dat is geen principekwestie.

Wilma de Jong uit Arnhem. Veel op een Victoire 22 gezeild. Ervaring met de zee is beperkt; vooral ervaring met binnenwater/IJsselmeer.

Dries Borgreve uit Amsterdam. Met schip: Marieholm IF, lengte 7,87 m. Heeft gezeild op alle soorten wateren met uitzondering van de oceaan. Druk doende om het komend jaar allerlei papieren te halen: TKN en Marcom B.

Noorderzon was dat Muiderzand. De Elisabeth ging via Twellegea terug naar Edam. De Tineke was bij Enkhuizen al omgekeerd.

Tot de hoogtepunten behoorden mijns inziens de tocht binnendoor over de Friese wateren. Een vlucht zwanen begeleidde de tocht. Door Lemmer, over het Slotermeer, door Woudsend en langs Heeg. Het zijn plaatsen die ik vooral van tochten met een Valk en een BM'er ken. Nee, gekruist werd er niet met de 36, 38 en 50 voeters. Daar is het vaarwater te smal voor. Maar het heeft wel wat: motorend door sloten en over plassen.

Tot een ander hoogtepunt hoorde, dat gold in elk geval voor de bemanning van de Noorderzon, onze fiets-tocht over Vlieland. Wel inmiddels enkele tientallen keren geweest, maar nooit verder gekomen dan de jachthaven en de kroegen in het dorp. Het eiland daarachter is meer dan de moeite waard. Dergelijk bezoek zou m.i. wat meer structureel in het programma voor zo'n week ingebouwd moeten worden. Gezien het verloop van de

ze 'Engelandreis' was daar eigenlijk ook alle tijd voor geweest.

Het dieptepunt had niets met zeilen te maken. Aan het einde van de dinsdagmiddag hoorden ook wij van de aanslag op onder meer de twee wolkenkrabbers in New York. De grootbeeld-tv in de Staverse kroeg, die waarschijnlijk normaal alleen voor sportuitzendingen wordt gebruikt, toonde in eindeloze herhaling de twee vliegtuigen die zich te pletter vlogen. Het deed me even denken aan acht jaar geleden. Op de zondagavond in oktober dat de CZT-vloot met windkracht 8 terugvoer van Terschelling naar de thuishavens op het IJsselmeer, stortte een El Al vliegtuig neer op de Bijlmer. Ook zo'n bizarre en betekenisloze samenhang tussen vliegen en zeilen.

Dion Kooijman

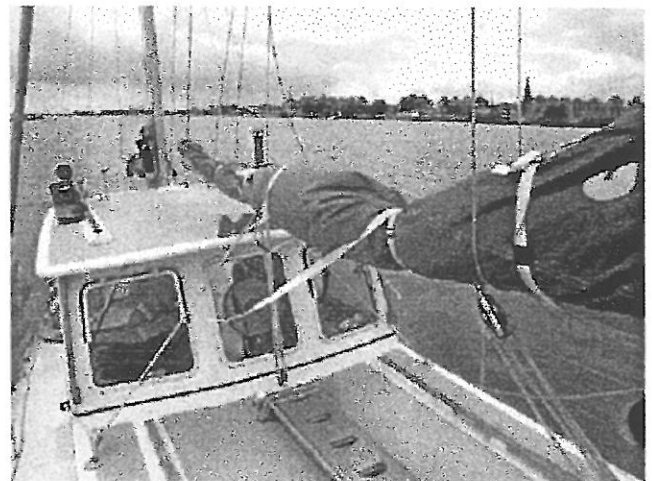



senlijst misschien nog namen ontbreken van prominente CZT-ers die beslist niet mogen thuisblijven.

Waar we ook erg in geïnteresseerd zijn, zijn verborgen talenten van de clubleden. Leuk om elkaar eens van een andere kant mee te maken. Dus kun je iets bijzonders of weet je dat van iemand anders, meld het even. Dat geldt natuurlijk ook voor allerhande ideeën en ideetjes om het geheel wat op te luisteren, geef het vooral even door. Wie weet halen we de plaatselijke krant wel, als we met onze uitgedoste vloot binnenlopen.

Namens de Jubileumcommissie,
Carla Mulder

CZT-Jubileum

In januari 2002 bestaat de CZT 25 jaar. Een feit om bij stil te staan...!

In overleg met het bestuur heeft de Jubileumcommissie voor de viering het weekend van 24, 25 en 26 mei 2002 geselecteerd. Dit is al eerder in een Nieuwsbrief aangekondigd. Vrijhouden dus, dat weekend.

Het jubileum zal voor de leden starten op vrijdagavond 24 mei in een plaats die later bekend gemaakt wordt (mede afhankelijk van het weer). De volgende dag steken wij het IJsselmeer over op weg naar Twellegea (Uitwellingerga), de plaats waar het ooit begon. De oudleden kunnen daar aansluiten. Het feest zal op zaterdagavond gehouden worden rondom de voormalige melkfabriek, de bakermat van de CZT. Dit alles begeleid door swingende geluiden van oude bekenden, zeker voor diegenen onder ons die al wat langer lid zijn van de club.

Wij zullen alle ruimte hebben voor de CZT schepen en ook is er gelegenheid om (zelf) slaappleatsen te regelen. Meer informatie daarover volgt in een later stadium.

Door de Jubileumcommissie wordt er hard aan getrokken om alle plannen voor het evenement uit te werken. Op dit moment willen we nog niet al te veel verklappen. Maar in elk geval wel dat binnen afzienbare tijd de eerste mailing in de bus zal vallen. Daarin zullen de plannen wat nader worden onthuld en ook zal op sommige punten worden gevraagd om jullie medewerking. O.a. om te kijken of er op de adres-

Stress in sluis en box Manoeuvreren op de motor, deel 3 (slot)

Bij sluis en box moeten we eerst de juiste windrichting herkennen. Vervolgens passen we de methode toe die hoort bij de windrichting. Bij aanleggen nemen we vaak de achtertros als meerlijn, bij afvaren de achterspring. Het moet hard waaien (windkracht 4/5 en meer), wil het zo niet gaan. In de haven waait het zelden hard. De meeste (jacht)havens hebben een beschutte ligging. Pak het schip in met stootwillen, dan kan er weinig gebeuren. Maar sluisen en boxen hebben hun bijzonderheden. Daarover gaat dit derde en laatste deel van de reeks over manoeuvreren op de motor.

Box

In een box willen we vaak met de kop in de wind. In de kuip zitten we dan lekker rustig. Maar we hebben het niet altijd voor het kiezen. In de jachthaven zijn deze boxen vaak als eerste bezet. In dat geval moeten we voor de wind de box in. We maken de lijn vast die ons bij de wind houdt. Dus tegen de wind in is dat de voortros, voor de wind is dat de achtertros.

Bij boxen is dit echter niet het hele verhaal. De lengte van de box is belangrijk. Vaak is de lengte van de box kleiner dan de scheepslengte. Dan moeten we een spring gebruiken. De voorspring zorgt ervoor dat we niet met de punt tegen de kant komen. We leggen de voorspring in het voorbij varen om de meerpaal. Deze voorspring mag ook een middenspring zijn. Vervolgens laten we het schip rustig vooruitlopen. Niet ineens afstoppen op de spring. De punt van het schip duikt dan de kant in. Een voorspring dient uitermate rustig onder spanning gebracht te worden. Afstoppen bij voorkeur met de motor. Van de voorspring hebben we vooral voor de wind

profijt, maar ook als we tegen de wind in aanleggen in een box is dit de enige mogelijkheid om het schip van de kant te houden.

Sluis

In een sluis doet de windrichting er niet al te veel toe. Meestal waait het niet hard in een sluis. Alleen voor de wind of tegen de wind moeten we rekening houden met

Sluis (van zoet naar zout); aanmeren met stroom-mee:

- 1) evenwijdig aan de wa/sluisolkolk gaan varen
- 2) achtertros uitbrengen en op spanning houden (motor aanlaten).
- 3) voortros uitbrengen (nuttig met een schip voor u in de sluis met veel schoefwater zoals een vrachtschip of platbodem)

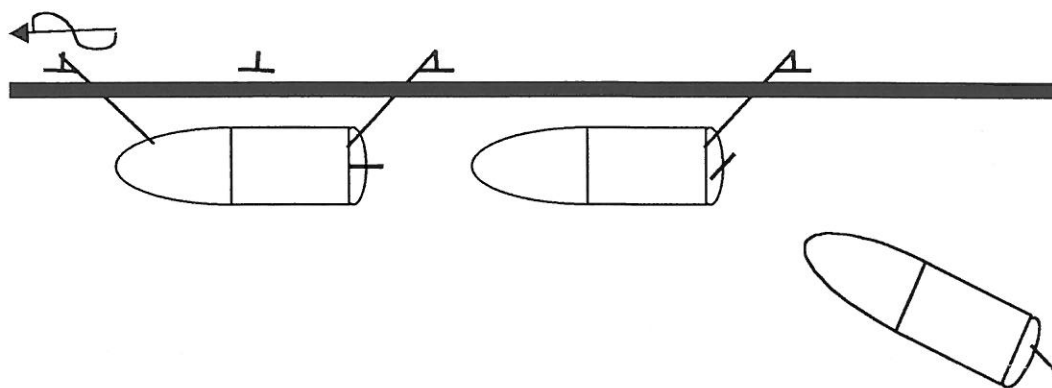

de wind. De achtertros biedt in beide situaties vaak het meeste succes.

Er is nog een goede reden om eerst achter vast te leggen. In een sluis van binnenwater naar zee vindt vaak uitwisseling van zoet en zout water plaats. In de twee sluisen in de Afsluitdijk en bij IJmuiden is dit het geval. Het zoute water heeft een hoger soortelijke gewicht dan het zoete water en duikt onder het zoete water. Bijgevolg ontstaat er stroming in de sluis.

Van zoet naar zout hebben we de stroom mee, van zout naar zoet hebben we stroom tegen. Stroom mee levert de meeste problemen op. Om stil te komen liggen ten opzichte van de walkant, moeten we soms flink achteruitslaan. De stroom kan in een sluis oplopen tot twee knopen. We moeten dan kortom eerst twee knopen **achteruit** varen om stil te liggen ten opzichte van de kant.

Tabel: Manoeuvrerlijn bij aanleggen en afvaren in sluis en box

	Aanleggen	Afvaren
Box (groter dan schip)	Achterstros, voortros etc.	Alles los
Box (kleiner dan schip)	Voorspring, voortros etc.	Alles los
Sluis	Achterstros	Achterspring

Bij achteruitvaren komt het wieleffect om de hoek kijken. Een schip met een linksdraaiende stroef zal gemakkelijker aan stuurboord aanleggen. Een schip met een rechtsdraaiende schroef legt gemakkelijker aan bakboordzijde aan. In elk geval in de sluis (van zoet naar zout); achter eerst vastmaken. Breng vervolgens - vooruitslaand - de achterstros langzaam op spanning. Houd het gas erop. Het schip blijft dan langs de kant liggen.

Wegvaren is niet moeilijk. Vaak is een zetje al genoeg om de punt vrij te krijgen. Komt de punt niet vrij dan kan de achterspring uitkomst brengen. Vaar het schip in de achterspring. Dit is gemakkelijk door van de tros een spring te maken. Dat gaat vanzelf als we achteruit varend de bolder op de kant waarop de achterstros belegd is voorbijvaren. Als de tros eenmaal een spring is komt de voorkant vanzelf vrij. Vergeet het stootwilletje achter niet. Houd de lijnen kort. Als we de lijnen hebben dubbelgenomen is 4-5 meter meer dan genoeg.

Met deze richtlijnen zou aanleggen en afvaren niet al te veel stress meer hoeven op te leveren. Probeer niet alles in een keer te begrijpen en toe te passen. Eén manoeuvreerlijn moet genoeg zijn. Klein beetje motorvermogen (niet teveel, niet te weinig) doet wonderen. Overleg vooraf met de bemanning. Begin met genoeg stootwillen.

Dion Kooijman

Sluis (van zoet naar zout); afvaren

- 1) achterstros handhaven, andere meerlijnen weghalen
- 2) achteruitvarend van achterstros een achterspring maken
- 3) ruimte maken door in de achterspring te varen

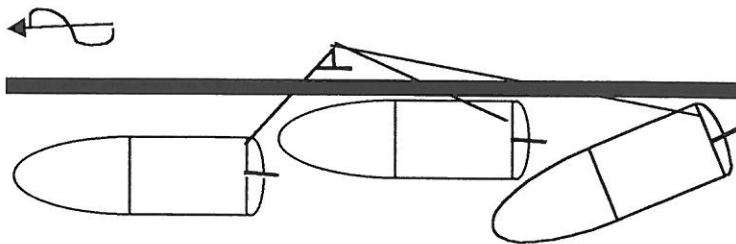

Schippersvergadering

Op zaterdag 17 november a.s. is de jaarlijkse schippersvergadering. Schippers en co-schippers ontvangen daarvoor binnenkort een uitnodiging. Onderwerp van gesprek is - zoals gebruikelijk - onder meer het vaarprogramma van 2002.

Waddentocht najaar 2001

Vooruitlopend op de tocht zelf kan alvast gemeld worden dat zich een recordaantal deelnemers voor de najaarstocht heeft aangemeld. In totaal 50 personen willen mee. De 8 schepen die zich hebben aangemeld zijn echter niet voldoende om alle opstappers een kooi te geven. Een huurschip zorgt voor de rest. De deelnemers krijgen binnenkort de indeling thuisgestuurd.



CZT Barbecue

Op zondag 26 augustus 2001 vond de jaarlijkse CZT-barbecue plaats. Plaats van samenkomst was Cafe-Restaurant 't Kombof, in De Woude. Een erg geslaagde evenement, zeker in vergelijking met vorig jaar toen het eten een beetje tegenviel. Een vergelijking gaat dan ook eigenlijk niet op. Het eten was uitstekend en de locatie was goed gekozen (zie ook de foto's op deze pagina). Geen Sail dit jaar, maar de pont naar het eiland waarop het restaurant te vinden was zorgde ervoor dat er ook

nog een beetje gevaren werd die zondag.



Volvo Ocean race

Op 24 september ging de Volvo Ocean race van start. Vorige editie nog Whitbreadrace geheten. Het bier is ingeruild voor een auto. De voortgang van deze zeilwedstrijd is te volgen via de website: www.volvooceanrace.com

Zeeverhalen

Marti Rijken onderhoudt op het web een eigen site met zeemansverhalen en recensies van nautische publicaties. Surf naar: www.natrix.demon.nl/zeilboek.html.



Volgende Nieuwsbrief

De volgende Nieuwsbrief zal medio december verschijnen. De inhoud zal vooral bestaan uit de voorbereiding van de Nieuwjaarsbijeenkomst / Algemene ledenvergadering eind januari 2002. De viering van het 25-jarig jubileum, de begroting voor 2002, de evenementen volgend jaar zijn vaste agendapunten en komen ook al in de genoemde Nieuwsbrief aan bod.

Colofon

Website: <http://www.czt.nl>
email: info@czt.nl

Betalingen op rekening:
Postgiro 2536575, t.n.v.
Club Zeezeilers Twellegea
Deurme, België

Voorzitter /
redactie Nieuwsbrief:
Dion Kooijman
Verwersdijk 168a
2611 NN DELFT
tel. 015-214 5718
d.c.kooijman@bk.tudelft.nl

Secretaris:
Carla Mulder
Sumatrakade 307
1019 PL AMSTERDAM
tel. 020-419 4034
cmulder@bda.amsterdam.nl

Penningmeester:
Paul de Smet
Bosuil 106
B-2100 DEURNE, België
tel. 00 32 3350 1225
pauldesmet@compuserve.com

Bestuurslid:
Willy Oor
Scheperenveld 224
7327 DC Apeldoorn
tel. 055-541 3836
w.s.a.oor@chello.nl

Bestuurslid:
Ad van der Scheer
Aarle-Rixtelseweg 6
5707 GL Helmond
tel. 0492-542251

Reisvoorbereiding/
cruisedirector:
Peter Kunst
Hendric Dirckszstraat 9
1135 HK Edam
tel. 02993-66689
p.f.h.kunst@freeler.nl

Indeling schepen:
Frans Kunst
Nijenheim 3215
3704 AV Zeist
tel. 030-699 3159
frans@art.xs4all.nl

Schepen en veiligheid:
Henk Thijssen
Papenbergseweg 27
6585 KV Mook
tel. 024-696 2552
HOM.Thijssen@hetnet.nl

Wouter Akkerman
Spoorlaan 61
3739 KC Hollandsche Rading
tel. 035-577 1206